

**ТАМБОВСКОЕ ОБЛАСТНОЕ ГОСУДАРСТВЕННОЕ  
БЮДЖЕТНОЕ ПРОФЕССИОНАЛЬНОЕ ОБРАЗОВАТЕЛЬНОЕ  
УЧРЕЖДЕНИЕ**

**«СТРОИТЕЛЬНЫЙ КОЛЛЕДЖ»**

**ПРОГРАММА ГОСУДАРСТВЕННОЙ ИТОГОВОЙ  
АТТЕСТАЦИИ ВЫПУСКНИКОВ**

*по профессии 08.01.24  
«Мастер столярно-плотничных, паркетных  
и стекольных работ»  
2018-2019 учебный год*

**2018г.**

**ТАМБОВСКОЕ ОБЛАСТНОЕ ГОСУДАРСТВЕННОЕ  
БЮДЖЕТНОЕ ПРОФЕССИОНАЛЬНОЕ ОБРАЗОВАТЕЛЬНОЕ  
УЧРЕЖДЕНИЕ**

**«СТРОИТЕЛЬНЫЙ КОЛЛЕДЖ»**

Утверждаю  
Директор ТОГБПОУ

«Строительный колледж»

\_\_\_\_\_ А.И.Ананьев  
« \_\_\_ » \_\_\_\_\_ 2018г

**ПРОГРАММА ГОСУДАРСТВЕННОЙ ИТОГОВОЙ  
АТТЕСТАЦИИ ВЫПУСКНИКОВ**

*по профессии 08.01.24  
«Мастер столярно-плотничных, паркетных  
и стекольных работ»  
2018-2019 учебный год*



2018г.

**СОГЛАСОВАНО**

**Зам.директора по УПР**

\_\_\_\_\_ **Першина О.Н.**

«\_\_» \_\_\_\_\_ **2018 г.**

**СОГЛАСОВАНО**

**Зам.директора по НМР**

\_\_\_\_\_ **Козлова Л.В.**

«\_\_» \_\_\_\_\_ **2018 г.**

Составители: Попова А.Н.- преподаватель спецдисциплин;  
Лукина Г.М.- Зав.отделением

Программа государственной итоговой аттестации выпускников по 08.01.24  
«Мастер столярно-плотничных, паркетных и стекольных работ» 2018-2019  
учебный год, ТОГБПОУ «Строительный колледж», 2018 г.

ТОГБПОУ «Строительный колледж», 2018 г.

## 1. ПОЯСНИТЕЛЬНАЯ ЗАПИСКА

Программа государственной итоговой аттестации разработана в соответствии:

- с порядком проведения государственной итоговой аттестации выпускников образовательных учреждений среднего профессионального образования, утвержденного федеральным органом исполнительной власти, осуществляющим функции по выработке государственной политики и нормативно-правовому регулированию в сфере образования, определенного в соответствии со статьей 59 «Итоговая аттестация» Федерального закона Российской Федерации от 29.12.2012 года № 273 «Об образовании в Российской Федерации»;

- с приказом Министерства образования и науки Российской Федерации «Об утверждении Порядка проведения государственной итоговой аттестации по образовательным программам среднего профессионального образования» от 16 августа 2013 г. N 968 г.;

- с федеральным государственным образовательным стандартом среднего профессионального образования специальности 08.01.24 «Мастер столярно-плотничных, паркетных и стекольных работ» утвержденного приказом Министерства образования и науки от 9.12.2016 №1546 (зарегистрирован Министерством юстиции Российской Федерации 26.12.16, регистрационный № 44943) (далее – ФГОС СПО), профессионального стандарта «Паркетчик», утвержденного приказом Министерства труда и социальной защиты Российской Федерации от 22.12.2014 г. № 1092н, профессионального стандарта «Стекольщик», утвержденного приказом Министерства труда и социальной защиты Российской Федерации от 22.12.2014 г. № 1062 н, а также результаты анализа трудовой деятельности, позволяющие обоснованно сформулировать перечень общих и профессиональных компетенций и критерии оценки их освоения, а также отобрать объем и содержание теоретического обучения и практик;

- с регламентирующими документами WorldSkills Russia, конкурсным заданием чемпионата WorldSkills по компетенции 26 «Плотницкое дело»;

- с календарным графиком учебного процесса на 2018-2019 учебный год для обучающихся групп № 1-5 очной формы обучения профессии 08.01.24 «Мастер столярно – плотничных, паркетных и стекольных работ».

Целью государственной итоговой аттестации является установление степени готовности обучающегося к самостоятельной деятельности, сформированности общих и профессиональных компетенций в соответствии с федеральным государственным образовательным стандартом среднего профессионального образования по профессии. Главной задачей по реализации требований федерального государственного образовательного стандарта является реализация практической направленности подготовки специалистов со средним профессиональным образованием. Это требует перестройки всего учебного процесса, в том числе критериев и подходов к государственной итоговой аттестации студентов. Конечной целью обучения является подготовка специалиста, обладающего не только и не столько

совокупностью теоретических знаний, но, в первую очередь, специалиста, готового решать профессиональные задачи. Отсюда коренным образом меняется подход к оценке качества подготовки специалиста. Упор делается на оценку умения самостоятельно решать профессиональные задачи. Поэтому при разработке программы государственной итоговой аттестации учтена степень использования наиболее значимых профессиональных компетенций и необходимых для них знаний и умений. Видом государственной итоговой аттестации выпускников профессии 08.01.24 «Мастер столярно-плотничных, паркетных и стекольных работ» является выпускная квалификационная работа в форме демонстрационного экзамена с выполнением модуля из конкурсных заданий чемпионатов WorldSkills – 26 «Плотницкое дело» КОД – 1.1.

Этот вид испытаний позволяет наиболее полно проверить освоенность выпускником профессиональных компетенций, готовность выпускника к выполнению видов деятельности, предусмотренных ФГОС СПО. К государственной итоговой аттестации допускаются обучающиеся, выполнившие все требования основной профессиональной образовательной программы и успешно прошедшие промежуточные аттестационные испытания, предусмотренные учебным планом.

Программа государственной итоговой аттестации является частью основной профессиональной образовательной программы по профессии 08.01.24 «Мастер столярно-плотничных, паркетных и стекольных работ».

В Программе государственной итоговой аттестации определены:

- виды государственной итоговой аттестации;
- материалы по содержанию государственной итоговой аттестации;
- сроки проведения государственной итоговой аттестации;
- этапы и объем времени на подготовку и проведение государственной итоговой аттестации;
- условия подготовки и процедуры проведения государственной итоговой аттестации;
- материально-технические условия проведения государственной итоговой аттестации;
- состав экспертов государственной итоговой аттестации;
- тематика, состав, объем и структура задания студентам на государственную итоговую аттестацию;
- перечень необходимых документов, представляемых на заседаниях государственной экзаменационной комиссии;
- форма и процедура проведения государственной итоговой аттестации;
- критерии оценки уровня и качества подготовки выпускников.

## **2. Область применения программы ГИА**

Программа государственной итоговой аттестации (далее программа ГИА) – является частью основной профессиональной образовательной программы в соответствии с ФГОС СПО по профессии 08.01.24 «Мастер столярно-плотничных, паркетных и стекольных работ» в части освоения видов профессиональной деятельности (ВПД) по профессии и соответствующих профессиональных компетенций (ПК):

### **ВПД 1. Столярные работы:**

- ПК 1.1. Организовывать рабочее место в соответствии с требованиями охраны труда и техники безопасности;
- ПК 1.2. Выполнять подготовительные работы;
- ПК 1.3. Изготавливать простые столярные тяги и заготовки столярных изделий;
- ПК 1.4. Изготавливать столярные изделия различной сложности из предусмотренного техническим заданием материала, в соответствии с установленной нормой расхода, чертежом и требованиям к качеству;
- ПК 1.5. Подготавливать поверхности столярного изделия к отделке в соответствии с требованиями к внешнему виду изделия;
- ПК 1.6. Производить монтаж столярных изделий в соответствии с проектным положением;
- ПК 1.7. Производить ремонт столярных изделий;

### **ВПД 2. Выполнение плотничных работ:**

- ПК 2.1. Организовывать рабочее место в соответствии с требованиями охраны труда и техники безопасности;
- ПК 2.2. Выполнять подготовительные работы;
- ПК 2.3. Выполнять заготовку деревянных элементов различного назначения в соответствии с чертежом, установленной нормой расхода материала и требованиями к качеству;
- ПК 2.4. Выполнять сборочные и монтажные работы в соответствии с конструкторской документацией;
- ПК 2.5. Выполнять работы по устройству лесов, подмостей, опалубки в соответствии с проектным положением и требованиями безопасной организации труда;
- ПК 2.6. Производить ремонт плотничных конструкций

### **3. Цели и задачи государственной итоговой аттестации.**

Целью ГИА является установление соответствия уровня освоенности компетенций, обеспечивающих соответствующую квалификацию и уровень образования обучающихся ФГОС СПО. ГИА призвана способствовать систематизации и закреплению знаний и умений обучающегося по специальности при решении конкретных профессиональных задач, определять уровень подготовки выпускника к самостоятельной работе.

### **4. Объем времени и сроки, отводимые на государственную итоговую аттестацию.**

На проведение ГИА согласно учебному плану и в соответствии с календарным учебным графиком отводится 36 часов. (Приложение 1)

Программа ГИА доводится до сведения выпускников не позднее, чем за шесть месяцев до начала ГИА.

### **5. Вид государственной итоговой аттестации**

ГИА включает в себя два этапа.

1 этап. Защита ВКР в форме демонстрационного экзамена (с выполнением КОД 1.1. компетенции «Плотницкое дело» движения «Молодые профессионалы» WorldSkills). (Приложение 2)

2 этап. Выполнение письменной экзаменационной работы. (Приложение 3)

## **6. Описание первого этапа ГИА.**

### **6.1. Условия подготовки и процедура проведения демонстрационного экзамена**

Цель этапа – контроль освоения профессиональных и общих компетенций с учетом передовых международных практик (с использованием содержания компетенции «Программные решения для бизнеса» WorldSkills) в процессе демонстрации выпускником решения профессиональных задач. Защита ВКР в форме демонстрационного экзамена проводится на открытом заседании Государственной экзаменационной комиссии (ГЭК) с выполнением КОД 1.1 по компетенции «Плотницкое дело». В соответствии с правилами проведения чемпионатов WorldSkills 30% содержания задания будет изменено. Внесение изменений осуществляется за одну неделю до проведения демонстрационного экзамена. Внесенные изменения объявляются студентам в день проведения экзамена. Задание представлено в виде профессиональной задачи, составленной с учетом содержания компетенции.



Задание выполняется студентами в соответствии с графиком проведения ДЭ и является одинаковым для всех. Содержание примерного задания доводится до сведения студентов за шесть месяцев до проведения демонстрационного экзамена. Задание представлено в виде профессиональной задачи, составленной с учетом содержания компетенции.

Условия подготовки и процедура проведения демонстрационного экзамена прописаны в положении об организации и проведении демонстрационного экзамена по методике Worldskills (компетенция Плотницкие работы). Номер компетенции № 26 код задания –1.1.

## **6.2 Процедура проведения государственной итоговой аттестации**

Защита выпускной квалификационной работы является формой государственной итоговой аттестации, по результатам прохождения которой Государственная экзаменационная комиссия решает вопрос о 13 присвоении выпускнику квалификации, определённой Федеральным государственным образовательным стандартом среднего профессионального образования (ФГОС СПО) по данной профессии, и выдаче выпускнику соответствующего диплома о среднем профессиональном образовании. Проведение государственной итоговой аттестации в форме демонстрационного экзамена осуществляется в соответствии с Методикой организации и проведения демонстрационного экзамена по стандартам Ворлдскиллс Россия. 6.2. Для проведения государственной итоговой аттестации создается Государственная экзаменационная комиссия в порядке, предусмотренном Приказом Минобрнауки России от 16.08.2013 №968 «Об утверждении Порядка проведения государственной итоговой аттестации по образовательным программам среднего профессионального образования» с изменениями, внесенными Приказом Минобрнауки России от 17.11.2017 N 1138 "О внесении изменений в Порядок проведения государственной итоговой аттестации по образовательным программам среднего профессионального образования, утвержденный приказом Министерства образования и науки Российской Федерации от 16 августа 2013 г. N 968". Государственная экзаменационная комиссия формируется из педагогических работников образовательной организации, лиц, приглашенных из сторонних организаций, в том числе педагогических работников, представителей работодателей или их объединений, направление деятельности которых соответствует области профессиональной деятельности, к которой готовятся выпускники. В случае проведения демонстрационного экзамена в состав Государственной экзаменационной комиссии входят эксперты Союза «Молодые профессионалы». 14 Минимальное количество экспертов, участвующих в оценке демонстрационного экзамена по стандартам Ворлдскиллс Россия по компетенции «Плотницкое дело».

#### **6.4. Основные документы демонстрационного экзамена:**

- техническое описание заданий для ДЭ (описание объема работы, его формата и структуры, нормы времени, выбор оборудования и материалов);
- инфраструктурные листы (список материалов, оборудования и всех предметов, необходимых для экзамена);
- критерии оценки экзамена по отдельным компетенциям (профессиям);
- шкалы приведения балловой системы к оценочной;
- протокол ГИА;
- документация по охране труда и технике безопасности.

#### **6.5. Технология разработки заданий для ДЭ ГИА следующая:**

- 1.Задание разрабатывается в виде *модулей*;
- 2.За основу берется задание *финала Национального Чемпионата Worldskills Russia*
- 3.Задания для ДЭ должны быть согласованы национальным экспертом.

#### **6.6. Критерии оценки:**

- Критерии оценки выполненного задания разрабатываются в соответствии с Регламентом соревнований WorldSkills Russia, техническим описанием компетенции (профессии);
- Выполненные экзаменационные задания оцениваются только в соответствии с процедурами оценки WSR

▪ Таблица

	Максимальный балл	"2"	"3"	"4"	"5"
Задание	Сумма максимальных баллов по модулям задания	0-19,99%	20-39,99%	40-69,99%	70,00-100,00%

- Результаты отражаются в экзаменационной ведомости и заносятся в CIS;
- Выпускники по результатам выполнения демонстрационного экзамена получают паспорт WSR.

### **7.Описание второго этапа.**

#### **7.1.Защита письменных экзаменационных работ.**

Темы выпускных квалификационных работ разрабатываются преподавателями колледжа совместно со специалистами предприятий или организаций, заинтересованных в разработке данных тем, и рассматриваются методическим объединением профессий СПО. Директор колледжа назначает руководителей выпускных квалификационных работ.

Закрепление тем выпускных квалификационных работ (с указанием руководителей и сроков выполнения) за обучающимися оформляется приказом директора колледжа.

По утвержденным темам руководители выпускных квалификационных работ разрабатывают индивидуальные задания для каждого обучающегося. Задания на выпускную квалификационную работу рассматриваются методическим объединением профессий СПО, подписываются руководителем работы и утверждаются заместителем директора по учебно-производственной работе (приложении №1).

Задания на выпускную квалификационную работу сопровождаются консультацией, в ходе которой разъясняются назначение и задачи, структура и объем работы, принципы разработки и оформления, примерное распределение времени на выполнение отдельных частей выпускной квалификационной работы.

Письменная экзаменационная работа должна соответствовать содержанию производственной практики по профессии, а также объему знаний, умений, предусмотренных государственным стандартом среднего профессионального образования по профессии. Письменная экзаменационная работа, должна содержать описание разработанного технологического процесса выполнения практической квалификационной работы, используемого оборудования, инструментов, приборов и приспособлений, а также параметров и режимов ведения процесса. При необходимости, кроме описательной части, может быть представлена и графическая часть.

Для проведения государственной итоговой аттестации создается государственная экзаменационная комиссия. На заседания государственной экзаменационной комиссии колледжем предоставляются следующие документы:

- федеральный государственный образовательный стандарт среднего профессионального образования по профессии 08.01.24 «Мастер столярно-плотничных, паркетных и стекольных работ»;
- документы, подтверждающие освоение обучающимися теоретического материала и прохождения практики по каждому из основных видов профессиональной деятельности; программа государственной итоговой аттестации.
- Защита выпускных квалификационных работ проводится на открытом заседании государственной экзаменационной комиссии. Заседания государственной экзаменационной комиссии протоколируются. Протоколы заседаний государственной экзаменационной комиссии подписываются председателем, заместителем председателя и секретарём комиссии.

## **7.2.Критерии оценки.**

Критериями оценки письменной экзаменационной работы являются:

- соответствие названия работы её содержанию, чёткая целевая направленность,
- логическая последовательность изложения материала, базирующаяся на прочных теоретических знаниях по избранной теме,
- необходимая глубина исследования и убедительность аргументов,
- конкретность представления практических результатов работы.
- корректное изложение материала,
- грамотное оформление работы.

В ходе защиты выпускной квалификационной работы членами государственной экзаменационной комиссии проводится оценка освоенных профессиональных и общих компетенций.

- ОК 01. Выбирать способы решения задач профессиональной, применительно к различным контекстам.
- ОК 02. Осуществлять поиск, анализ и интерпретацию информации, необходимой для выполнения задач профессиональной деятельности.
- ОК 03. Планировать и реализовывать собственное профессиональное и личностное развитие.
- ОК 04. Работать в коллективе и команде, эффективно взаимодействовать с коллегами, руководством, клиентами.
- ОК 05. Осуществлять устную и письменную коммуникацию на государственном языке с учетом особенностей социального и культурного контекста.
- ОК 06. Проявлять гражданско-патриотическую позицию, демонстрировать осознанное поведение на основе традиционных общечеловеческих ценностей.
- ОК 07. Содействовать сохранению окружающей среды, ресурсосбережению, эффективно действовать в чрезвычайных ситуациях.
- ОК 09. Использовать информационные технологии в профессиональной деятельности.
- ОК 10. Пользоваться профессиональной документацией на государственном и иностранном языке.
- ОК 11. Планировать предпринимательскую деятельность в профессиональной сфере.
- Профессиональные компетенции по столярным работам:
- ПК 1.1. Организовывать рабочее место в соответствии с требованиями охраны труда и техники безопасности.
- ПК 1.2. Выполнять подготовительные работы.
- ПК 1.3. Изготавливать простые столярные тяги и заготовки столярных изделий
- ПК 1.4. Изготавливать столярные изделия различной сложности из предусмотренного техническим заданием материала, в соответствии с установленной нормой расхода, чертежом и требованиями к качеству.

- ПК 1.5. Подготавливать поверхности столярного изделия к отделке в соответствии с требованиями к внешнему виду изделия.
- ПК 1.6. Производить монтаж столярных изделий в соответствии с проектным положением.
- ПК 1.7. Производить ремонт столярных изделий.
- Профессиональные компетенции по плотничным работам:
- ПК 2.1. Организовывать рабочее место в соответствии с требованиями охраны труда и техники безопасности.
- ПК 2.2. Выполнять подготовительные работы.
- ПК 2.3. Выполнять заготовку деревянных элементов различного назначения в соответствии с чертежом, установленной нормой расхода материала и требованиями к качеству.
- ПК 2.4. Выполнять сборочные и монтажные работы в соответствии с конструкторской документацией.
- ПК 2.5. Выполнять работы по устройству лесов, подмостей, опалубки в соответствии с проектным положением и требованиями безопасной организации труда.
- ПК 2.6. Производить ремонт плотничных конструкций.
- Оценка «5» - «отлично» ставится, если выпускник демонстрирует глубокое и полное владение знаниями, умение разобрать производственные ситуации, грамотное и логичное изложение ответа (как в устной, так и письменной форме), качественное внешнее оформление.
- Оценка «4» - «хорошо» ставится, если выпускник демонстрирует осознанное применение знаний для решения производственных ситуаций, грамотно излагает ответ, но содержание и форма ответа имеют отдельные неточности.
- Оценка «3» - «удовлетворительно» ставится, если выпускник демонстрирует неполное и непоследовательное изложение материала, допускает неточности в применении знаний для решения производственных задач, не умеет доказательно обосновывать свои суждения.
- Оценка «2» - неудовлетворительно ставится, если работа выполнена с большими нарушениями и при защите выпускник не смог раскрыть содержания работы и показать необходимые знания и умения.
- Обучающиеся, выполнившие выпускную квалификационную работу, но получившие при защите оценку "неудовлетворительно", имеют право на повторную защиту. В этом случае государственная экзаменационная комиссия может признать целесообразным повторную защиту обучающимся с той же выпускной квалификационной работой либо вынести решение о закреплении за ним нового задания на выпускную квалификационную работу и определить срок повторной защиты, не ранее, чем через шесть месяцев после прохождения государственной итоговой аттестации впервые.

- Студенту, получившему оценку "неудовлетворительно" при защите выпускной квалификационной работы, выдается справка об обучении. Справка об обучении обменивается на диплом в соответствии с решением государственной экзаменационной комиссии после успешной защиты обучающимся выпускной квалификационной работы.
- По результатам государственной аттестации выпускник имеет право подать в апелляционную комиссию письменное заявление о нарушении, по его мнению, порядка проведения государственной итоговой аттестации или несогласия с её результатами.
- Апелляция подается лично выпускником или родителями (законными представителями) несовершеннолетнего выпускника.
- Апелляция подается в день проведения государственной итоговой аттестации и рассматривается не позднее трех рабочих дней с момента поступления.
- Решение апелляционной комиссии является окончательным, оформляется протоколом, который подписывается председателем, секретарём и хранится в архиве.

**График проведения ГИА**

Дата проведения	День проведения	Группы
24.06.19	С-1	1 группа
25.06.19	С1	1 группа
26.06.19	С-1	2 и 3 группа
27.06.19	С1	2 группа
28.06.19	С1	3 группа
29.06.19	защита ПЭР	

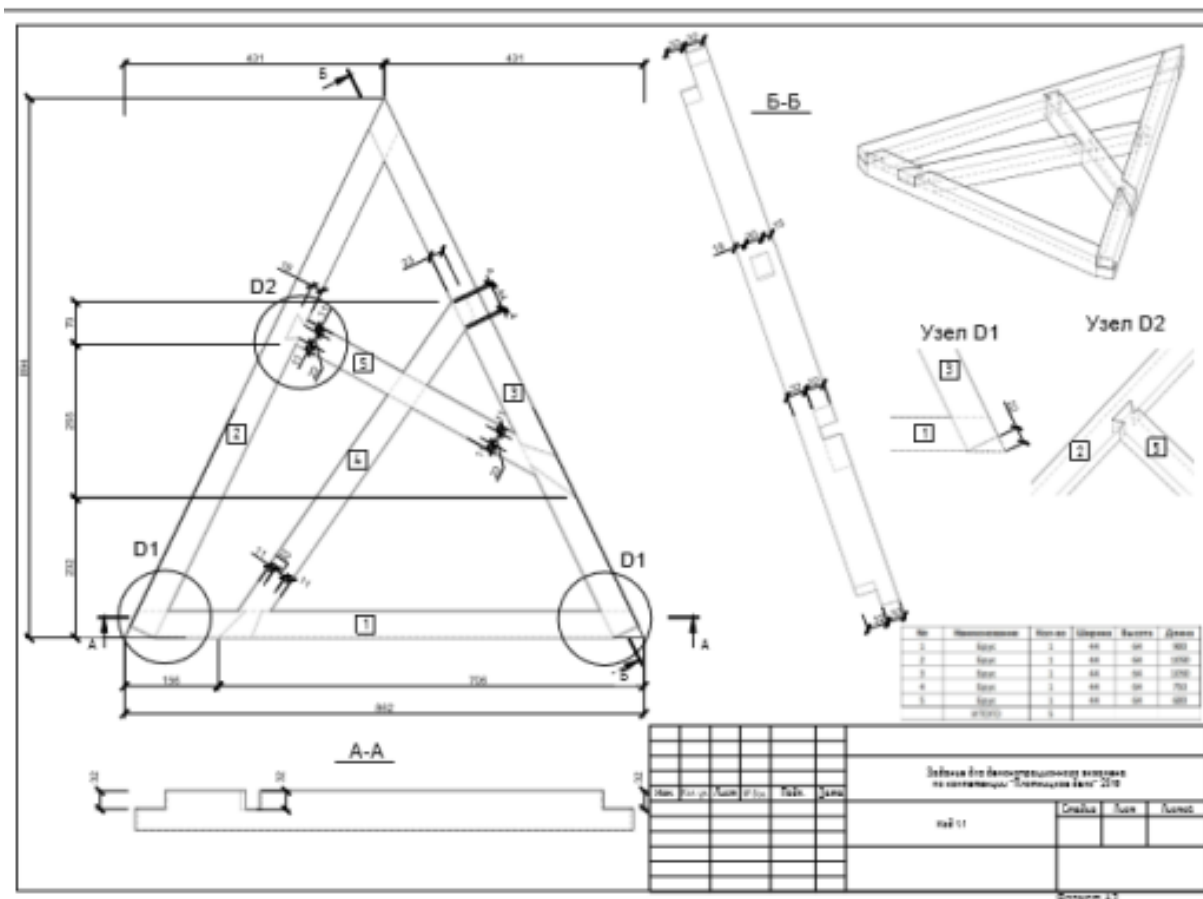

Пакет документов для проведения ДЭ содержится на сайте WSR по ссылке:

<https://esat.worldskills.ru/competencies/0f24a055-4a6b-4a89-bfb8-65fb67169118/categories/3130c322-c730-4d1a-8fb3-252c12038fb8>



## Перечень тем письменных экзаменационных работ

**Профессия: 08.01.24 «Мастер столярно-плотничных, паркетных и  
стекольных работ»  
на 2018-2019 учебный год**

<b>№ п\п</b>	<b>Столярные работы</b>	<b>№ п\п</b>	<b>Плотничные работы</b>
1.	Изготовление дверных блоков с филенчатыми полотнами в мастерских	1.	Монтаж бревенчатых стен
2.	Изготовление встроенной мебели	2.	Монтаж панельных стен
3.	Изготовление оконного блока в мастерских	3.	Монтаж брусчатых стен
4.	Изготовление столярных панелей	4.	Устройство деревянных балочных перекрытий
5.	Изготовление оконных блоков на деревообрабатывающем предприятии	5.	Устройство опалубки стен
6.	Изготовление и установка профильных деталей	6.	Монтаж каркасного дома
7.	Монтаж дверных блоков в проемы стен	7.	Покрытие крыш асбестоцементными плитами
8.	Изготовление дверных блоков с щитовыми полотнами	8.	Монтаж бревенчатого дома
9.	Изготовление и монтаж столярных панелей	9.	Устройство опалубки ленточных фундаментов
10.	Изготовление столярных перегородок	10.	Монтаж деревянных перекрытий
11.	Изготовление профильных (фрезерованных деталей)	11.	Устройство металлических крыш
12.	Непрозрачная отделка древесины	12.	Монтаж деревянного панельного дома
13.	Изготовление и установка профильных деталей	13.	Защита древесины от гниения и повреждения насекомыми
14.	Монтаж встроенных шкафов	14.	Устройство дощатых полов
15.	Изготовление оконных блоков со спаренными переплетами	15.	Устройство опалубки балок и прогонов
16.	Сборка оконных блоков на строительстве	16.	Устройство каркасно-обшивных перегородок
17.	Изготовление элементов деревянных лестниц	17.	Настилка полов паркетным способом
18.	Установка оконного блока в проемы стен	18.	Покрытие крыш черепицей

## Состав государственной экзаменационной комиссии

**Профессия: 08.01.24 «Мастер столярно-плотничных, паркетных и  
стекольных работ»  
на 2018-2019 учебный год**

1.	Баранов С. Н.	Председатель ГЭК	генеральный директор ООО «Участок №4»
2.	Ананьев А. И.	Зам. председателя ГЭК	директор ТОГБПОУ «Строительный колледж»
3.	Першина О. Н.	Член ГЭК	Зам.директора по УПР ТОГБПОУ «Строительный колледж»
4.	Лукина Г.М	Член ГЭК	зав. отделением ТОГБПОУ «Строительный колледж»
5.	Гоцев В.В.	Член ГЭК	преподаватель спецдисциплин, ТОГБПОУ «Строительный колледж»
6.	Забелина М.В.	Член ГЭК	преподаватель спецдисциплин ТОГБПОУ «Строительный колледж»
7.	Попова А.Н	Член ГЭК	преподаватель спецдисциплин ТОГБПОУ «Строительный колледж»
8.	Чибизова Г.В.	Член ГЭК	мастер п/о ТОГБПОУ «Строительный колледж»
9.	Деменков С.А.	Член ГЭК	мастер п/о ТОГБПОУ «Строительный колледж»
10.	Мокроусова Г.А.	Член ГЭК	ст. мастер ТОГБПОУ «Строительный колледж»
<b>Экспертная группа для проведения ДЭ</b>			
11.	Аверин А.В. -	Член ГЭК , Эксперт ДЭ WSR	мастер п/о ТОГАОУ СПО «Техникум отраслевых технологий»
12.	Фёдоров В.В.-	Член ГЭК , эксперт ДЭ WSR	мастер п/о ТОГАОУ СПО «Техникум отраслевых технологий»
13.	Кудашов В.Ф.-	Член ГЭК , эксперт ДЭ WSR	мастер п/о ТОГАПОУ «Многопрофильный колледж им.Карасева».
14.	Верещагин И.А.	Член ГЭК , эксперт ДЭ WSR	мастер п/о ТОГАПОУ «Многопрофильный колледж им.Карасева».

